

コレクトスイッチ

CSW-NZF

取付説明書

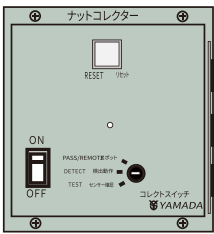

取付位置

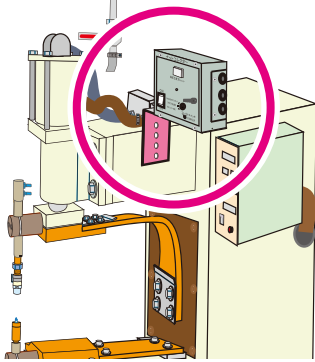

現状の溶接機の左右どちらにも設置出来ます。

仕様サイズとボルト位置

付属品

- キー (2個)
- 本体取付金具 1本
- 取り付けボルト 2本+2本
- AC100V コンセント付接続コード 1本
- コネクター付カウリングコード 1本
- 電磁弁接続コード 1本
- 起動停止接続中継コード 1本
- リード線締め付けバンド (黒) 2本 (白) 3本

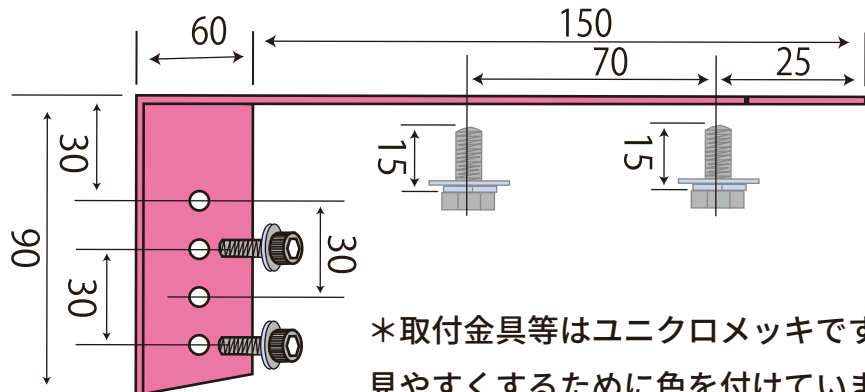
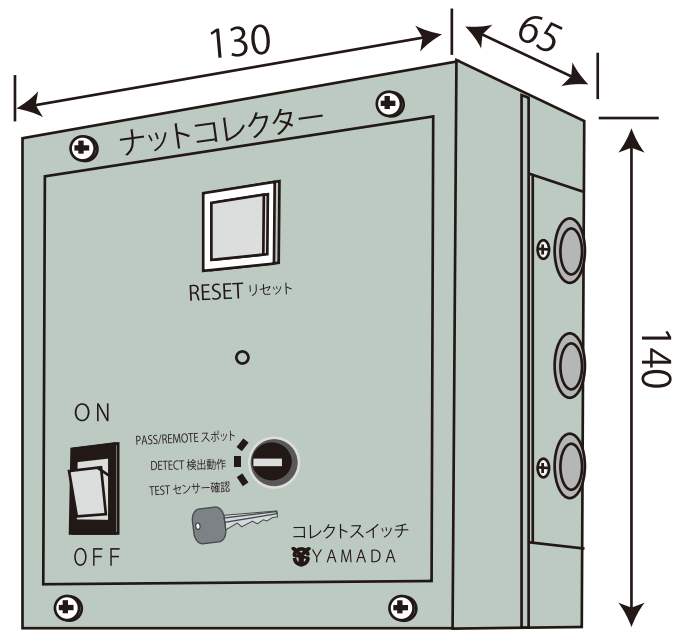

*取付金具等はユニクロメッキですが見やすくするために色を付けています。

取付図

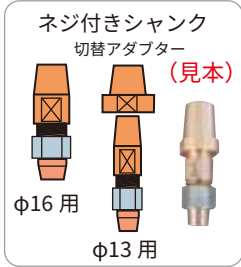

標準起動停止接続案内

フタは外して端子を接続後
締め付ける

中継ソケット

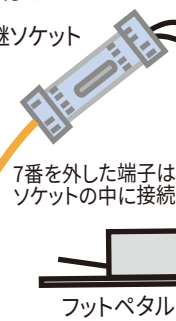

*タイマーボックス
裏側端子台

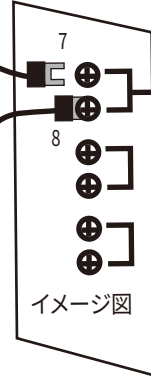

コレクトスイッチ背面

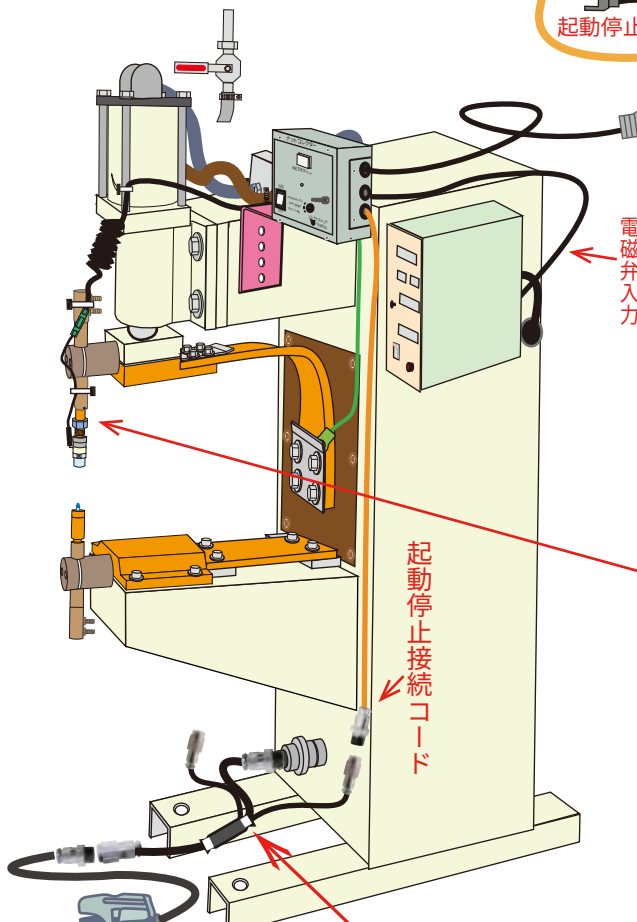
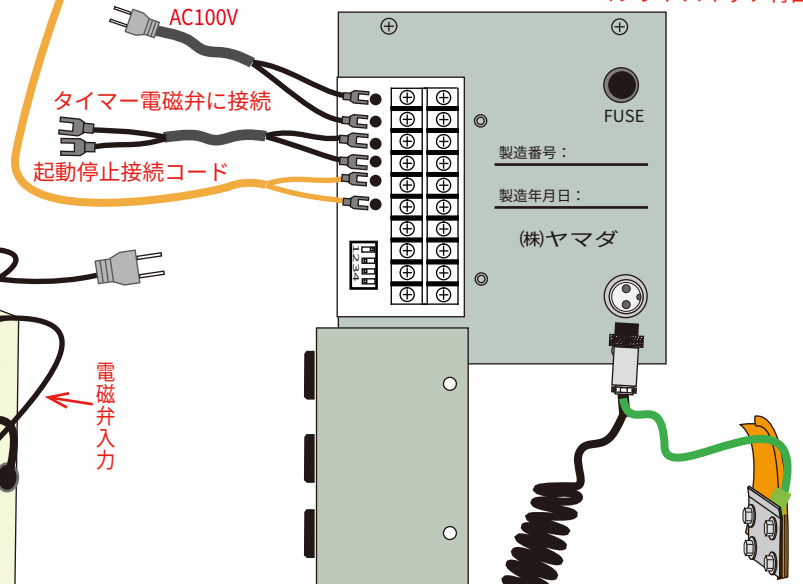

起動停止中継差込コネクタ

簡単起動停止接続

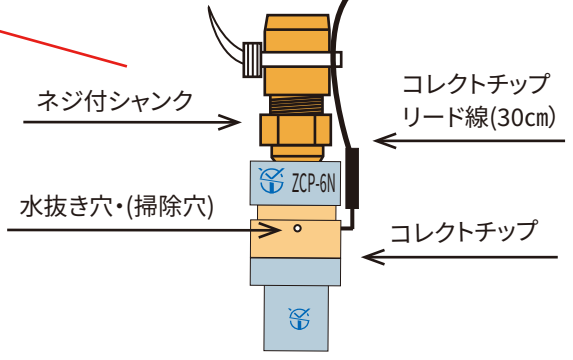

01

現状の溶接機の設置場所を決めたら、
取付金具に合わせたビス穴を開けます。

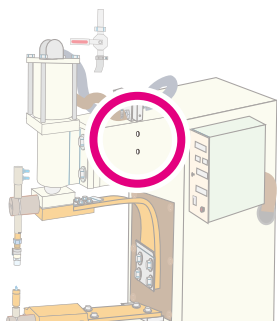

02

ナットコレクターと取付金具を
溶接機に設置します。

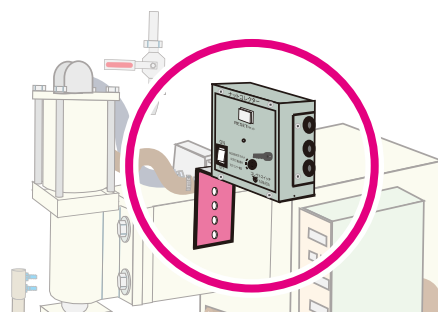

03

カウリングコード（渦巻き状のコード）を
コレクトチップに設置した
コレクトチップリード線と接続します。

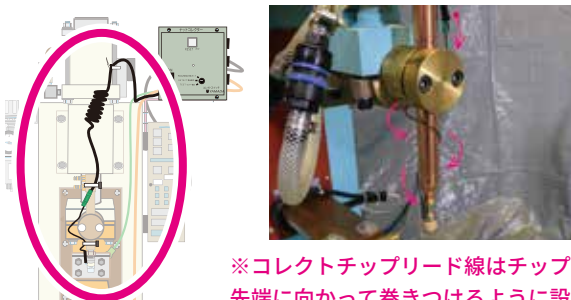

※コレクトチップリード線はチップの
先端に向かって巻きつけるように設置

04

カウリングコードの細いコードは
溶接機のカバーを開けて、
接続してください。

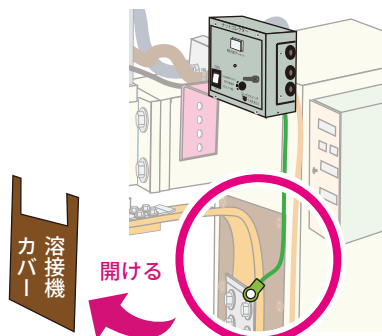

05

起動出力を足元の起動中継差込
コネクタに接続します。
電源は AC100V に接続してください。

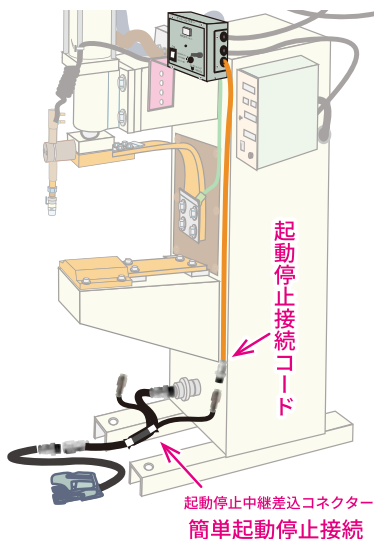

ご不明な点は
お気軽にご連絡ください